

SAVİOR OTOMASYON TEKNİK DESTEK BİRİMİ

Not:Cihaz fabrika ayarlarına alındıktan sonra (F160 =1) aşağıdaki parametreler girilmelidir.

Parametre değişikliği yaparken **dijitler arasında gezmek için STOP/RESET butonu** kullanılmaktadır.

Parametre No	Parametre İsmi	Açıklama
F106	Motor Kontrol Modu	2=V/F (Fabrika Ayarı)
F111	Maksimum Frekans	Mak.Frekans değeri girilir(Örn:50.00Hz) (Fabrika Ayarı)
F112	Minimum Frekans	Min.Frekans değeri girilir(Örn:0.00Hz)
F114	1.Kalkış Rampası	Uyg. ve motor a göre belirlenmeli.(Örn:3.0sn)
F115	1.Duruş Rampası	Uyg. ve motor a göre belirlenmeli.(Örn:3.0sn)
F203	X-Hız Referansı Kaynağı	9= PID Kontrolör Çıkışı
F208	Start/Stop Dijital giriş tipi	1=DI3 İleri Start / DI4 Geri Start
F318	DI3 3.Dijital Giriş	15=İleri Yönde Çalışma (Fabrika Ayarı)
F319	DI4 4.Dijital Giriş	16=Geri Yönde Çalışma (Fabrika Ayarı)
F320	DI5 5.Dijital Giriş	7=Alarm Reset (Fabrika Ayarı)
F613	Fly Start Devreye Alma	0=Kapalı (Fabrika Ayarı) 1=Daima Flying start 2=İlk enerji verildiğinde Flying Start
F801	Motor Nominal Gücü (KW)	Plakasındaki değer girilir.
F802	Motor Nominal Voltajı	Plakasındaki değer girilir.
F803	Motor Nominal Akımı	Plakasındaki değer girilir.
F804	Motor Kutup Sayısı	Değer otomatik olarak hesaplanmaktadır.Elle girilemez.
F805	Motor Nominal Devri	Plakasındaki değer girilir.
F810	Motor Nominal Frekansı	Plakasındaki değer girilir.
F800	Otomatik Motor Tanıtma (Tanıtma sadece ekran üzerindeki RUN tuşu ile başlatılabilir)	1=Dönerek Tanımlama ,2=Durarak Tanımlama Değer seçildikten sonra ekrandaki RUN tuşuna basılarak tanımlama başlatılır.Ekrana TEST yazısı çıkar. TEST yazısı gittiğinde tanıtma işlemi bitmiş demektir.F800 0 a döner.
FA00	Kontrolör Konfigurasyonu	2=Master /Slev Mod Eş yaşlanmalı
FA01	PID Set Değeri Kaynağı	0=Dahili Parametreden (Fabrika Ayarı) FA04
FA02	PID Feedback Kaynağı	1=A11 (Fabrika Ayarı)
FA03	PID Set Değeri Üst Limiti	0.0 -100.0 % arası ayarlanabilir.(%100.0 Fabrika ayarı)
FA04	PID Çalışma Set Değeri	FA05 -FA03 % arasında ayarlanabilir.(%50 Fabrika ayarı)
FA05	PID Set Değeri Alt Limiti / Uyanma limiti	20.0 % ayarlanabilir.
FA06	PID Çalışma Yönü	1:Negatif (Fabrika ayarı)
FA07	Otomatik Uyku Modu	0=Aktif
FA09	PID veya Uykuya Geçme Frekansı Alt limiti	15.00Hz
FA10	Uykuya Geçme Zamanı	15sn. (Fabrika ayarı)
FA11	Uyanma Zamanı	3.0sn (Feedback FA05 deki değerinin altına düştüğünde beklenen süre)
FA19	Proportional Gain	0.3 (Fabrika ayarı)
FA20	Integration Time	0.3 sn. (Fabrika ayarı)
FA21	Differential Time	0 sn. (Fabrika ayarı)
FA22	Contr.Cycle Time/Scan rate	0.1 sn. (Fabrika ayarı)
FA24	Eş yaşlanmada yer değişim süresi birimi	0=Saat(Fabrika ayarı) 1=Dakika
FA25	Eş yaşlanmada yer değişim süresi	100 (Fabrika ayarı)
FA30	İnverter Çalışma Gecikme Zamanı	5.0 sn.(Ext.Pompa Devre girdiği an sürücü serbest duruş yapar. Buradaki süre sonunda sürücü tekrar rampalı bir şekilde çalışmaya başlar.)
FA31	Ext.Pompa Devreye Girme Gecikme Zam.	10.0 sn. (Çıkış frekansı mak. Frekansa ulaştıktan sonraki süre)
FA32	Ext.Pompa Devreden Çıkma Gecikme Zam.	10.0 sn. (Çıkış frekansı FA09 değere düştükten sonraki süre)
FA36	No.1 Röle (DO1) Kullanılma Durumu	1=Kullanılır (Sadece 1 yapılmalı)
FA37	No.2 Röle (TA-TC)Kullanılma Durumu	1=Kullanılır (Sadece 1 yapılmalı)
FA47	No.1 Röle (DO1) Start Sırası	1=Sürücü ilk enerjilendiğinde çekme sırası (1. sırada)
FA48	No.2 Röle (TA-TC)Start Sırası	2=Sürücü ilk enerjilendiğinde çekme sırası (2. sırada)

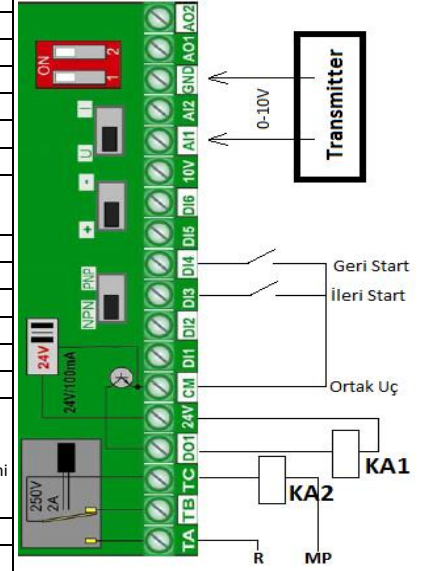

FA03 de belirtilen Üst limit % değerine Feedback bilgisi ulaştığında sürücü Limit Hatası vererek durur.

Feedback değeri FA05 de belirtilen Alt Limit % derinin altına düştüğünde sürücü hatayı otomatik reset ederek çalışmaya başlar.

